

谷轮™涡旋大型商用空调压缩机LCS系列

适用130-700kW商用空调冷水机组



高效商用空调系统的缔造者

作为涡旋压缩机的技术领先者以及商用空调压缩机的技术专家，谷轮™(Copeland™)压缩机一直致力于技术开发，为提高冷水机组系统能效不懈努力。

新推出的谷轮™涡旋大型商用空调(LCS)系列压缩机结合近年来最新技术，在压缩机冷量和性能上针对不同类型冷媒分别优化，为商用冷水机组提供更加灵活多变的组合设计方案。LCS系列大型商用涡旋压缩机通过多机并联多回路的方式可以为最大700kW的冷水机组系统提供解决方案。

谷轮大型商用涡旋压缩机特点：

通过谷轮认证的多机并联方案可为系统提供卓越的部分负荷效率(IPLV)以及精确的负荷控制

- 谷轮特有的径向和轴向柔性涡旋，提升了压缩机的运行效率和可靠性
- 内置排气温度传感器保证压缩机长期稳定可靠运行
- 低噪音、低振动特性
- 极低的出油率(OCR)，保证压缩机及系统的正常运行
- 高可靠性，低维护成本



官方微信



资料下载

运行范围

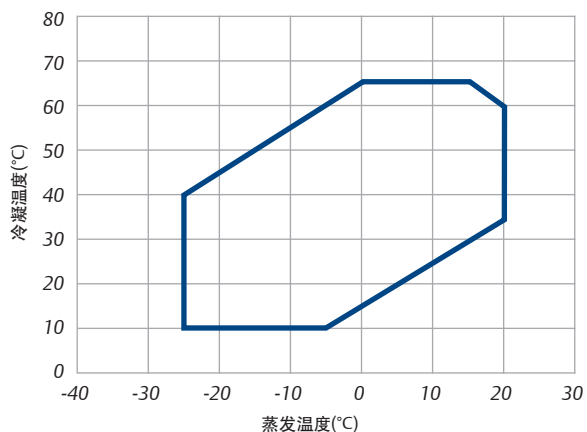

谷轮™涡旋大型商用空调压缩机LCS系列

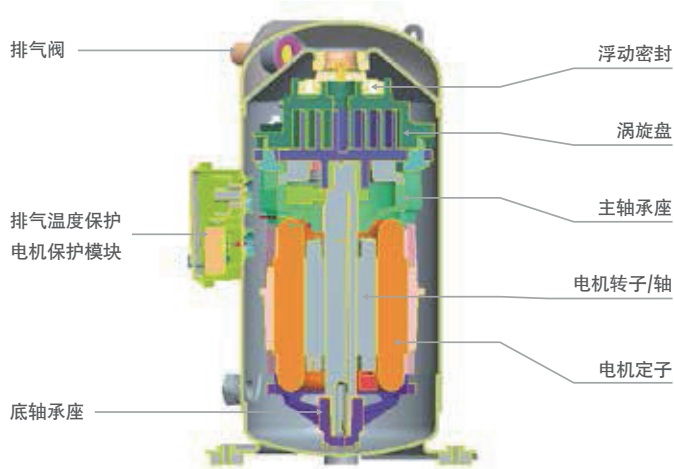

性能表

压缩机型号	ZP235KCE	ZP295KCE	ZP385KCE	ZP485KCE
制冷剂	R410A	R410A	R410A	R410A
名义制冷量(kW)@AHRI	57.0	71.5	92.5	118.4
输入功率(kW)	17.6	22.0	28.5	35.7
COP (W/W)	3.25	3.25	3.25	3.31
EER (Btu/h/W)	11.1	11.1	11.1	11.3
噪声 (dBA)	82	85	85	89
A (mm)	717	717	715	746
B (mm)	667	659	659	690
C (mm)	333	375	375	406
壳体直径 D (mm)	289	331	331	331
吸气口尺寸 E (inch)	1-5/8"	1-5/8"	1-5/8"	1-5/8"
排气口尺寸 F (inch)	1-3/8"	1-3/8"	1-3/8"	1-3/8"
净重 (kg)	140	160	177	200
底座尺寸(mm)	267 X 267	267 X 267	267 X 267	267 X 267

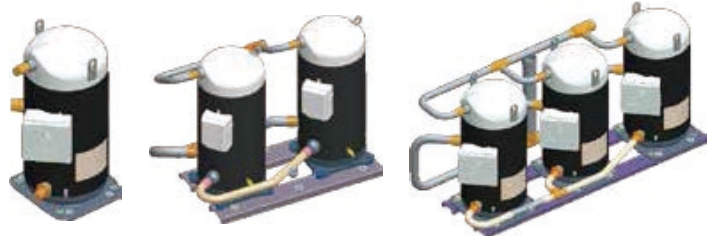
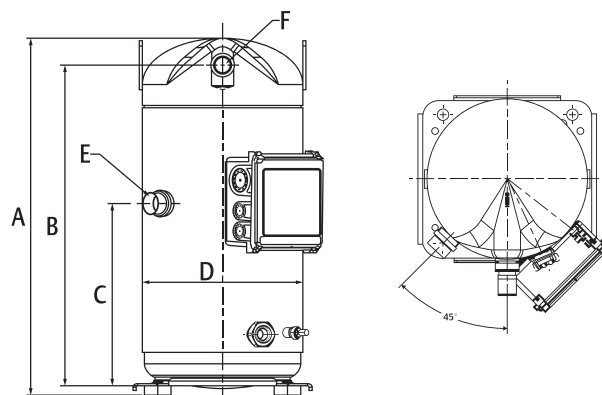

并联配置表

R410A	ZP235KCE	ZP295KCE	ZP385KCE	ZP485KCE
Tandem				
ZP235KCE	◆			
ZP295KCE	◆	◆		
ZP385KCE		◆	◆	
ZP485KCE			◆	◆
Trio	◆	◆	◆	◆

联系方式

亚太总部

电话: (852)28663108
传真: (852)25206227

上海分公司

电话: (86-21)33387333
传真: (86-21)33387330

北京分公司

电话: (86-10)50952188
传真: (86-10)50952189

广州分公司

电话: (86-20)85955188

青岛分公司

电话: (86-532)81637268
传真: (86-532)81637267

台湾分公司

电话: (8862)81617688
传真: (8862)81617614